

GABELHUBWAAGEN MIT WAAGE SERIE TPWN "NETWORK"

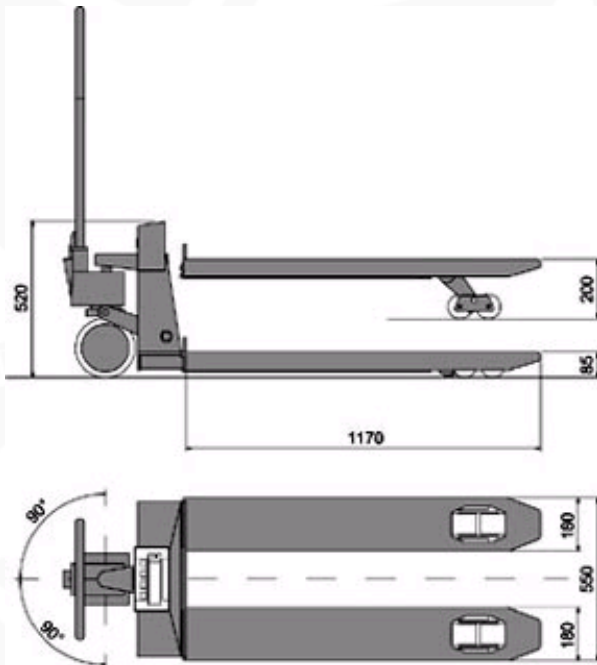

TPWN



Abmessungen in mm

Gabelhubwagen mit integrierter elektronischer Waage, einfach in Gebrauch und Handhabung. Zeitersparnis und dennoch genaue Wägungen. Das große Display ist aus allen Arbeitspositionen gut ablesbar. Betrieb mit Standard Batterien (Schubfach für leichtes wechseln).

Verfügbar auch in MEHRBEREICHAUSFÜHRUNG (dreifach)

HAUPTFUNKTIONEN

- Max. Hubgewicht: 2000 kg
- Genauigkeit: +/- 0,1% des Wägebereiches (Mehrbereich)
- Gabelabmessungen: 1170 x 550 x 85 mm
- Gewicht ca. 120 kg
- Tragrahmen aus Stahl, Mechanik einbrennlackiert
- Leiterräder und doppelte Lasträder mit Verkleidung aus Polyurethan
- 4 Shear Beam Wägezellen
- Gewichtsanzeige mit feuchtigkeitsgeschützter Membran-Tastatur, 4 Funktionstasten
- Grosses kontrastreiches LCD-Display, Höhe 25 mm, bestens geeignet auch bei schwierigen Lichtverhältnissen
- Konfiguration, Kalibrierung und Diagnostik programmierbar mit Softwareprogramm LCSTOOL vom PC aus
- 4 x 1,5V Batterie Typ AA im Schubfach
- Betriebsdauer ca. 80 Stunden (Dauerbetrieb), bis drei Monate bei nicht typischem Dauergebrauch mit automatischer Selbstabschaltung
- Programmierbare Selbstabschaltung (Batterie-Sparfunktion)
- Batteriezustandsanzeige
- Drei Wägebereiche (TPWN3 Modell) sorgen bei niedrigen Gewichtswerten für genauere Ablesbarkeit, jedoch gleichbleibend große Kapazität.

WÄHLBARE FUNKTIONEN

- **Empfindlichkeit HR x 10**
- **Netto/Brutto**
- **Spitzenwert** (höchster gemessener Wert)
- **Summierung**
- **HOLD** (Haltefunktion)
- **Automatische Abschaltfunktion**

TASTENFUNKTIONEN

- Nullstellung, automatischer Taraabzug, manueller Tarawert, Aktivierung der Wählfunktion, Druckbefehl, Ein-/ Ausschaltung

SERIENMÄßIGE EIN- AUSGÄNGE:

- Bidirektionaler Port RS232/C für die Justage und Konfiguration der Waage über PC.
- Infrarot-Fernbedienung (optional)

OPTIONEN (werden im Werk eingebaut)

- Feststellbremse.
- IR-Fernbedienung.
- Besondereäder um Voranschlag.

Verfügbare Versionen

| Code | Wägebereich max kg | Ziffernschritt kg |
|------------------|--------------------|-------------------|
| TPWN | 2000 | 1 |
| TPWN3 NEW | 500 / 1000 / 2000 | 0,5 / 1 / 2 |

Optionen (werden nur im Werk eingebaut)

| Code | Beschreibung |
|--------|--|
| DFTL | Fernbedienung bis 8m, konfigurierbar für eine oder vier Tasten |
| TPWFRE | Pedal-Arretierbremse an den Führungsrädern montiert. |

Zubehör

| Code | Beschreibung |
|--------|--|
| TECMAN | Techn. Handbuch in gedruckter Form (kostenfrei über das Web downloaden). NETTO-PREIS |
| UMAN | Benutzer Handbuch in gedruckter Form (kostenfrei über das Web downloaden). NETTO-PREIS |